



COMPACT 8 W COMPACT 10 / 12

Produtividade excepcional

- Capacidade de carga até 450kg (C8W C10)
- Capacidade de manobra na altura máxima
- Mesma capacidade de Carga para utilização em ambiente fechado ou aberto
- Plataforma extensível
- Largura 1,20m
- Alta autonomia de trabalho

Robusta, confiável e de fácil manutenção





COMPACT 8 W / 10 / 12



PLATAFORMAS TIPO TESOURAS ELÉTRICAS

CARACTERÍSTICAS TÉCNICAS

Compact 8 W Compact 10 Compact 12

Altura de trabalho	8.27 m	10.15 m	11.98 m
Altura plataforma	6.27 m	8.15 m	9.98 m
Altura máxima de translação	6.27 m	8.15 m	9.98 m
Capacidade de Carga em Ambiente Fechado	450 kg	450 kg	300 kg
Capacidade de Carga em Ambiente Aberto	450 kg	450 kg	300 kg
A Comprimento da Plataforma	2.31 m	2,31	2.31 m
B Comprimento da Plataforma com extensão do Deck	3.23 m	3.23 m	3.23 m
Comprimento da Extensão	0.92 m	0.92 m	0.92 m
C Largura da Plataforma	1.2 m	1.2 m	1.2 m
E Altura recolhida até grades	1.28 m	1.4 m	1.53 m
D Altura da Plataforma	2.14 m	2.26 m	2.39 m
F Largura de Transporte	1.2 m	1.2 m	1.2 m
G Comprimento da Plataforma Recolhida	2.49 m	2.49 m	2.49 m
H Distância entre eixos	1.86 m	1.86 m	1.86 m
I Altura do Solo	13 cm	13 cm	13 cm
Distância do Solo – Port Hole Recolhido	2.5 cm	2.5 cm	2.5 cm
Velocidade de translação	0,8 - 3.2 km/h	0,8 - 2.9 km/h	0.8 - 2.9 km/h
Gradeabilidade	23 %	23 %	23 %
Inclinação máxima de trabalho	2 °	2 °	2 °
Tempo de subida / descida	35 s / 44 s	32 s / 42 s	58 s / 52 s
Raio curva externo	2.5 m	2.5 m	2.5 m
Pneus não marcantes	15x5	15x5	15x5
Baterias	24 V - 340 Ah (C20)	24 V - 340 Ah (C20)	24 V - 340 Amph (C20)
Tanque hidráulico	25 l	25 l	27 l
Peso total	2 030 kg	2 330 kg	2 470 kg

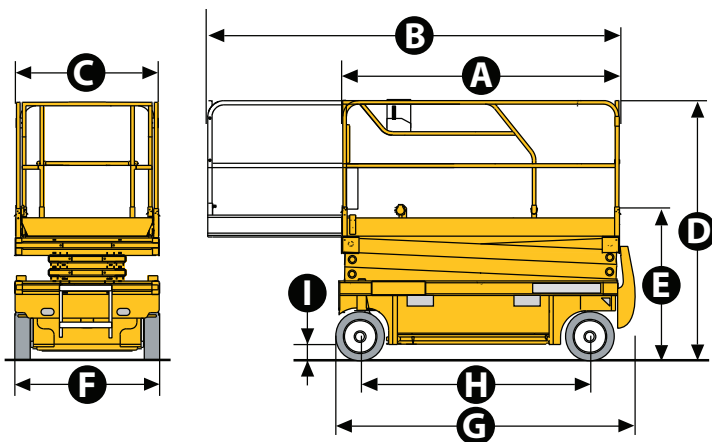

Compact 12

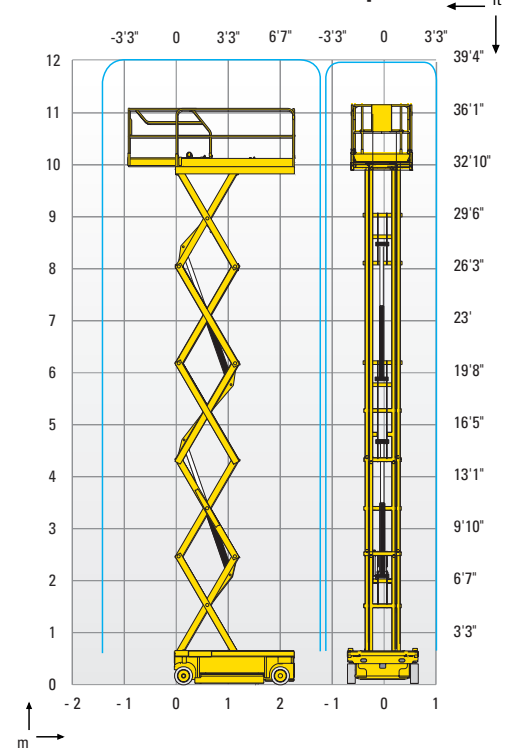

EQUIPAMENTO STANDARD

- Plataforma Elevatoria tipo tesoura, acionada por motor Elétrico com controle analógico
- Energia Fornecida por Baterias recarregáveis do próprio equipamento
- Auto Propelida sobre rodas mesmo quando elevadas, sendo 02 rodas motrizes com sistema de tração hidráulico e 02 rodas direcionais
- Acionada por painel de controle na plataforma, contendo alavanca eletrônica proporcional equipada com deck extensível da plataforma
- Dotada de Alarme de indicação de movimentos e sistema de proteção contra tombamento
- Sistema de proteção contra buracos, que consiste em barras laterais instaladas nas bandejas que são acionadas automaticamente ao elevar o equipamento
- Sensor de proteção contra desnivelamento do chassi que corta função de elevação quando inclinada além de sua capacidade
- Com altura máxima de elevação de piso da plataforma igual a 6,27 metros (Compact 8W), igual a 8,15 metros (Compact 10) e igual a 9,98 metros (Compact 12)
- Com capacidade máxima de carga igual a 300kg (Compact 12) e igual a 450Kg (Compact 8W e Compact 10)
- Pontos de Fixação para Cinto de Segurança
- Buzina
- Horímetro

OPÇÕES E ACESSÓRIOS

- Luz de Advertência
- Alarme de deslocamento
- Farol de Trabalho
- Tomada Auxiliar no Cesto
- Óleo hidráulico biodegradável
- Grades Rebatíveis
- Baterias sem manutenção
- Baterias de Tração
- Kit de Reposição do líquidos da bateria

